

# Canasta

DIVANI

2007

Patricia Urquiola



## Descrizione

---

La paglia di Vienna, con il suo andamento geometrico e decorativo, è l'elemento ispiratore di Canasta. Dilatato il suo disegno, ingrandito in proporzioni macro rispetto all'originale, è applicato a sedute dall'aspetto scenografico. I divani, nelle versioni circolari e lineari, sono caratterizzati da nastri in fibra di polietilene intrecciati su strutture in alluminio verniciato a polvere poliestere resistente agli agenti atmosferici. Dalla memoria classica ma con plasticità contemporanea, Canasta è una collezione dal mood iperdecorativo, ideale sul bordo di una piscina o nel verde di un giardino. Oltre ai divani, la famiglia include poltrone, sedie, tavoli ed elementi in diverse dimensioni.

## Informazioni tecniche

---

**Struttura**

alluminio o acciaio con verniciatura a polvere poliesteri

**Intreccio**

fibra di polietilene

**Cuscino sedile (CN190B-CN226B)**

poliuretano sagomato, fodera in fibra di poliesteri con trattamento idrorepellente (con cuciture termosaldate)

**Cuscino sedile (CN160P1)**

poliuretano sagomato, fodera in fibra di poliesteri con trattamento idrorepellente

**Cuscino schienale**

fibra di poliesteri, fodera in fibra di poliesteri con trattamento idrorepellente

**Struttura capote (CN160P1C)**

vetroresina

**Meccanismo capote (CN160P1C)**

acciaio elettrolucidato, alluminio anodizzato

**Rivestimento capote (CN160P1C)**

tessuto Batik

**Ruote (CN160P1W)**

materiale plastico, poliuretano elastomerico, perno in acciaio inox elettrolucidato

**Puntali**

materiale termoplastico

**Telo di copertura impermeabile**

tessuto PES monospalmato su un lato PU

**Rivestimento**

tessuto in categorie limitate

# Disegni tecnici

**CN190B**

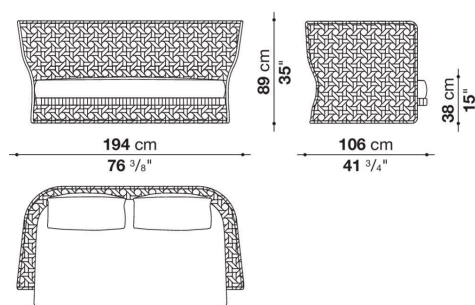

**CN226B**

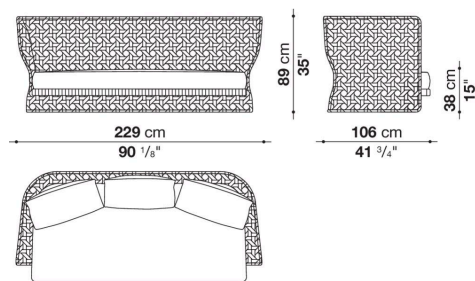

**CN160P1**

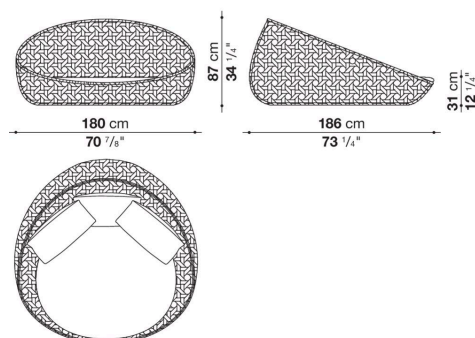

**CN160P1  
CN160P1W  
CN160P1C**

