

Sir Vito

TAVOLINI

2021

Studio Kairos



Descrizione

Sir Vito è un tavolino di servizio multiuso. Le forme arrotondate e l'altezza variabile sono le principali caratteristiche, oltre al piccolo vassoio estraibile di cui può essere dotato. La superficie del piano, sostenuto da una base a quattro razze asimmetriche in pressofusione di alluminio, si flette dolcemente fino a trasformarsi nel frontale del vassoio, creando una forma naturalmente fluida. La coerenza all'insegna della curva è garantita anche dal movimento del vassoio, che si rivela ruotando su sé stesso. Il gambo nasconde un comodo meccanismo a stantuffo regolato da una ghiera che consente di impostare con facilità l'altezza. Tale piccolo accorgimento permette di ampliare funzioni e usi di Sir Vito, che si rivela adatto a ogni stanza, dalla camera da letto al soggiorno all'ufficio, ugualmente utile per appoggiare un laptop, un libro o un cocktail. Sir Vito è disponibile in tre varianti. La prima prevede piano e vassoio in acero frisé tinto ebano, finitura che esalta la natura del legno sottolineandone le venature ed elevando la percezione della preziosità del materiale, con struttura nella finitura nickel bronzato. La seconda prevede piano, vassoio e struttura verniciati monocolori in differenti tonalità. La terza combina la verve dei colori satinati con l'eleganza della base con finitura nickel bronzato.

Informazioni tecniche

Piano

fibra di legno MDF o legno massello

Basamento

alluminio pressofuso

Struttura di sostegno

alluminio e acciaio

Meccanismo di sollevamento

cilindro in alluminio anodizzato guidato da molla a gas

Struttura vassoio estraibile

poliuretano rigido verniciato con fondo rivestito in pelle

Puntali

materiale plastico

Disegni tecnici

TSIR58

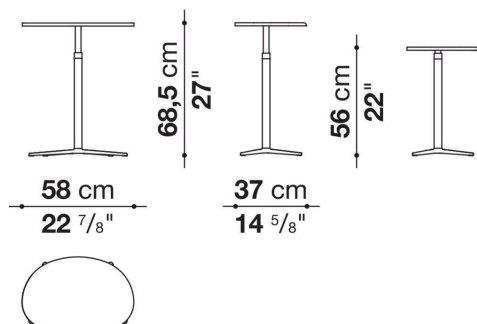

TSIR58_C

