

# Almora

ARMCHAIRS

2014

Nipa Doshi & Jonathan Levien



## Description

Almora gehört genau zu jenen Sesseln, die die wichtigsten Bestandteile einer Wohnung ausmachen, da sie nicht nur Entspannung bieten, sondern auch symbolische Bedeutung annehmen: ein Nest, ein Schoß, ein gastlicher Ort. Almora besteht aus zwei Schalen, von denen eine die Sitzfläche und eine die Rückenlehne bilden. Beide sind kegelförmig, bestehen aus Glasfaser weiß oder anthrazit lackiert und liegen auf einem drehbaren Untergestell mit fünf Speichen aus Aluminiumguss auf. Das dritte Element ist die Kopfstütze aus gebogenem Eichenholz mit gepolsterter Innenseite, die sich in die Rückenlehne einfügt und gleichzeitig leicht von ihr abgetrennt scheint. Aus formaler Sicht am interessantesten ist die ausgeglichene Komposition der verschiedenen Elemente, Materialien und Bezüge, die sowohl aus Stoff, als auch Leder sein können. Die Überlagerung von Kopfstütze, Rückenlehne und Sitzfläche erfolgt durch eine Verbindung, die nicht sichtbar ist. Dank der sorgfältigen Details ähnelt dieser Sessel einem maßgeschneiderten Anzug. Ein Hocker mit rundem Fuß und Sitzfläche aus gebogenem Holz mit teilweiser Polsterung dient als Fußstütze.

# Technical information

---

## **Sitz, Rückenlehne und Kopfstütze Innenschale**

ABS warmgeformt

## **Innenschale Füllung**

kalt elastischer Polyurethanschaum Bayfit®

## **Sitz und Rückenlehne Außenschale**

Glasfaser

## **Kopfstütze Außenschale**

Paneel aus Schichtholz furniert

## **Schale Befestigung im Füllung**

Clip aus Kunststoff

## **Traggestell**

Aluminium

## **Gleiter**

Material thermoplastisch

## **Bezug**

Leder

## **Kopfstützebezug (AP106A)**

Merino

# Technical drawings

**AP106**

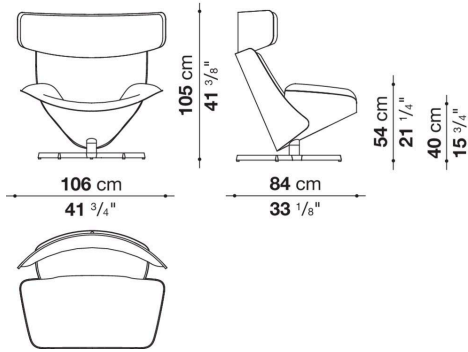

**AP106A**

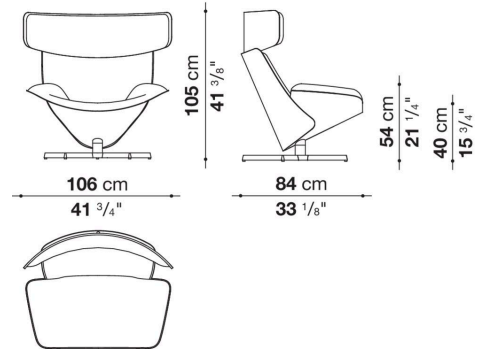

**AP76**

