

# Tufty-Time '15

SOFAS

2015

Patricia Urquiola



## Description

Kaum zu glauben, dass inzwischen 10 Jahre vergangen sind, seit Patricia Urquiola die Entwurfsidee für das Sofasystem Tufty-Time hatte. Es war im Jahr 2005 und die Designerin erklärte: "Mir schwebte eine Neuinterpretation der Knopf- und Chesterfield-Polsterung vor, mit besonderem Augenmerk auf die von mir sehr geschätzten Versionen aus den 60er und 70er Jahren". Mit Tufty Time hat sie dieses Ziel erreicht, wobei die traditionellen Formen einem flexiblen und informellen Wohnstil angepasst wurden, was sich in den äußerst vielfältigen Gestaltungsmöglichkeiten zeigt. Das modulare System basiert auf einem Hocker als Grundelement, der mit Mittel-, Eck- und Abschlusselementen mit hoher oder niedriger Armlehne zu traditionellen Sofas kombiniert werden kann, mit Chaiselongue sowie Eck- und Inselementen, die eine 360°-Anordnung ermöglichen. Damit nahm einer der langlebigsten Erfolge des Unternehmens seinen Anfang, der sich nicht nur auf die Tradition beruft, sondern auch exzellente und absolut innovative Lösungen in Bezug auf Flexibilität, Komfort und Abziehbarkeit der Bezüge bietet. Mit Tufty-Time '15 wird dieser Meilenstein gefeiert. Es zeichnet sich durch eine neue Lösung der Stoffversion aus, sowie durch die Unterteilung des Bezugs in große Quadrate und einen Volant, der ihm einen absolut modernen Charakter verleiht.

# Technical information

---

## **Innenrahmen**

Stahlrohre und -profile

## **Innenrahmen Füllung**

kalt elastischer Polyurethanschaum Bayfit®, Futter aus Polyesterfaser

## **Rückenkissen (T60\_C)**

Daunen und Polyesterfaser, Kopftyp

## **Füße**

Material thermoplastisch

## **Bezug**

Stoff

# Technical drawings

**T150P\_3T**

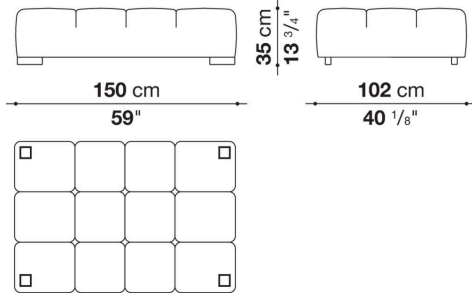

**T109P\_2T**

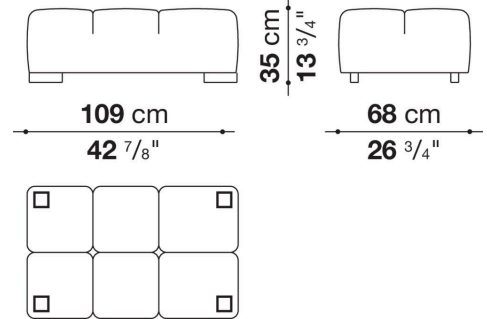

**T102P\_3T**

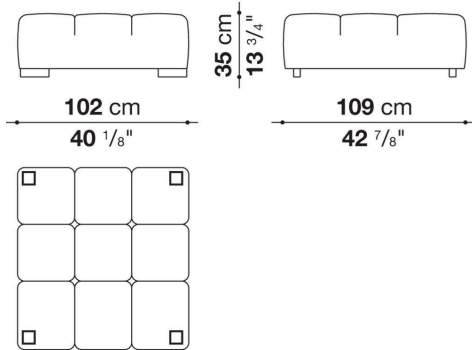

**T102P\_2T**

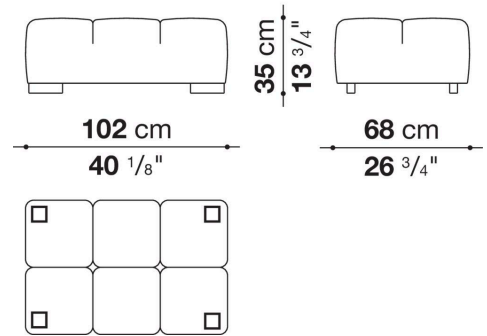

**T177BS\_3T**

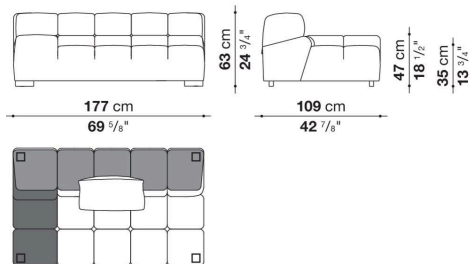

**T177BD\_3T**

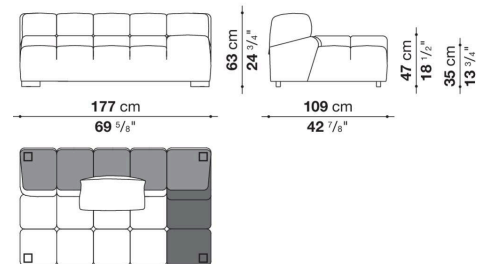

**T177AS\_3T**

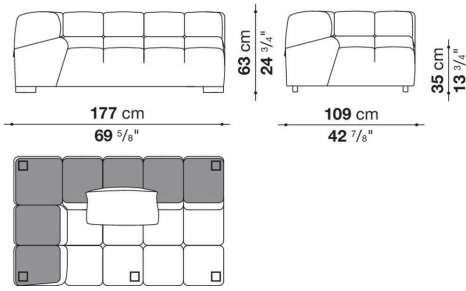

**T143BS\_4T**

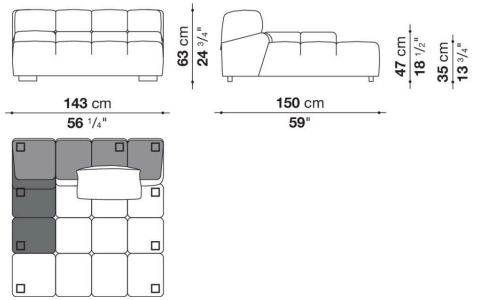

**T143BD\_4T**

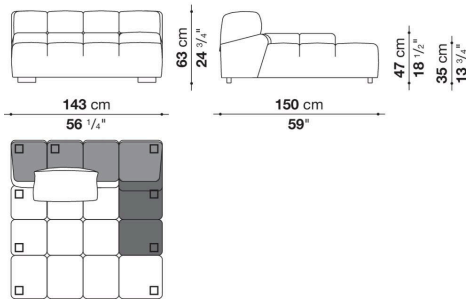

**T143AS\_4T**

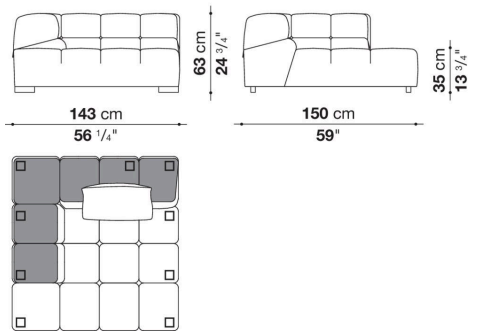

**T143AD\_4T**

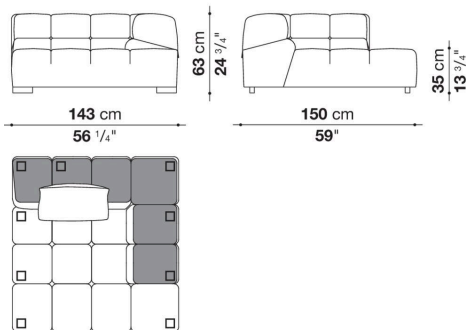

**T109\_4ST**

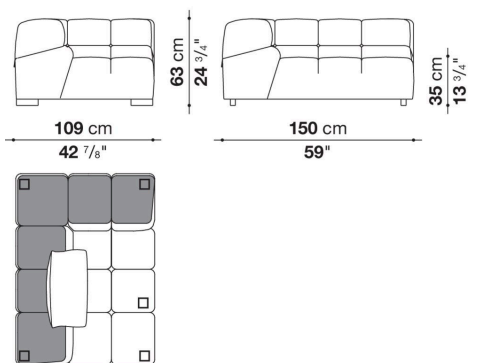

**T109\_4DT**

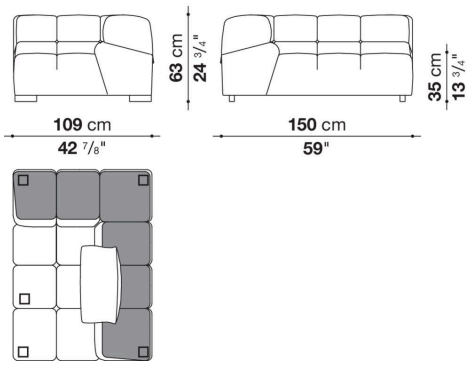

**T109\_3ST**

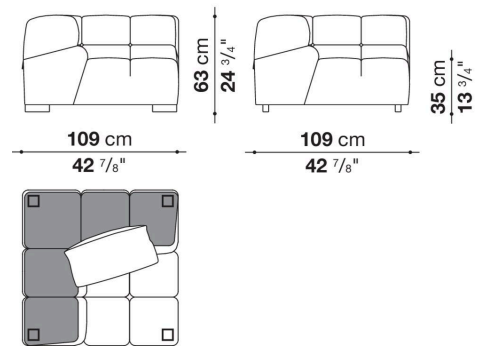

**T109\_3DT**

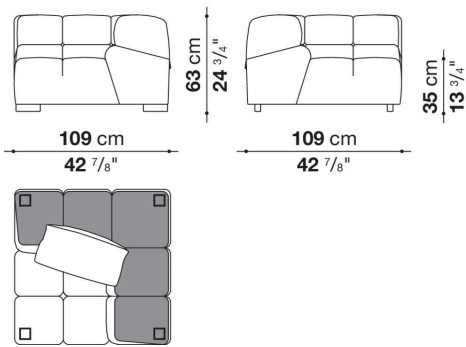

**T109TPS\_4T**

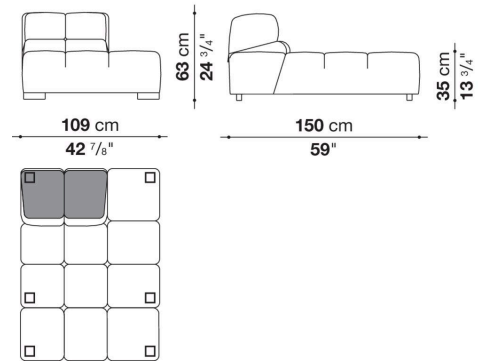

**T109TPD\_4T**

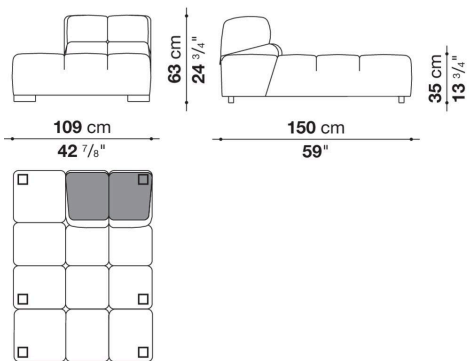

**T109BS\_4T**

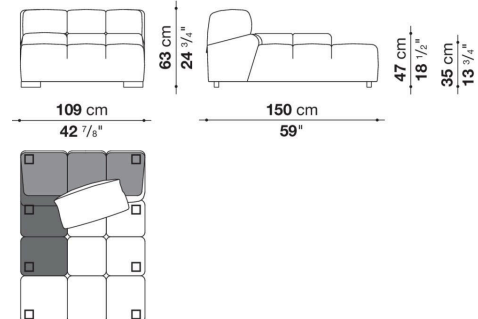

**T109BS\_3T**

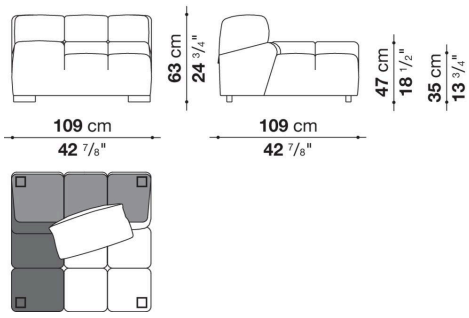

**T109BD\_4T**

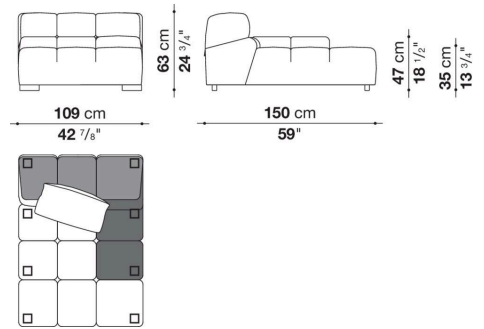

**T109BD\_3T**

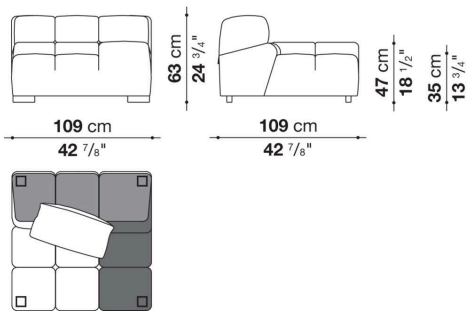

**T109AS\_4T**

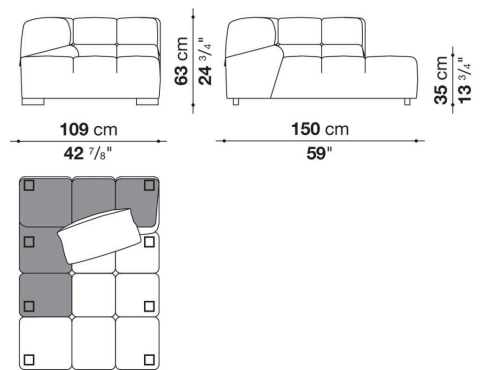

**T109AD\_4T**

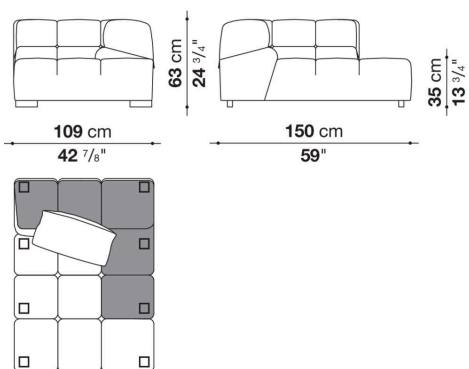

**T102C\_4T**

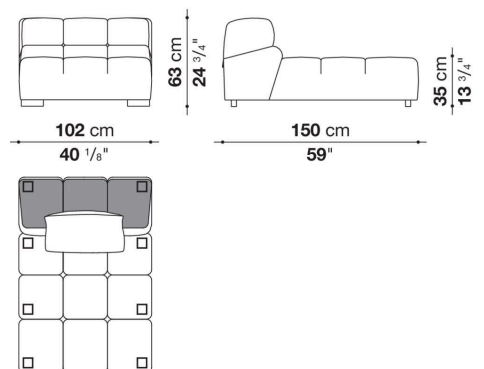

**T102C\_3T**

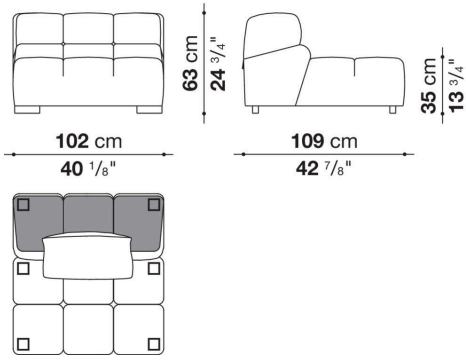

**T177AD\_3T**

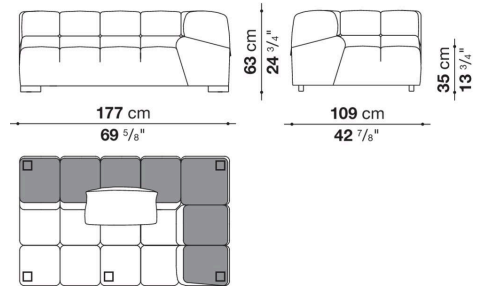

**T109TPS\_3T**

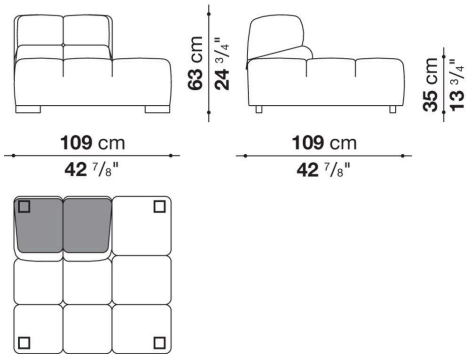

**T109TPD\_3T**

