

Naviglio

SOFAS

2020

Yabu Pushelberg



Description

Yabu Heuchelbergs Kollektion Naviglio besteht aus gebogenen, linearen, Chaise-Longue- und Hocker-Elementen, die zusammen einen visuellen Dialog zwischen Struktur und Form zum Ausdruck bringen. Die Synthese ist die Essenz des Projekts und geht von seinem Namen aus. Wasserläufe sind Orte der Begegnung und des Zusammentreffens, eine Synthese aus Handelsweg und Freizeit, menschlichen Eingriffen und Kontakt mit der Natur. Dies war der Ausgangspunkt für die Designer George Yabu und Glenn Pushelberg für ihre erste Partnerschaft mit B&B Italia. In der Vision der kanadischen Designer ist das Sitzgestell ein Flussbett, das den Raum für eine Rückenlehne/Armlehne definiert, die so gewunden ist wie ein Wasserlauf. Das Design von Yabu Pushelberg stellt eine Beziehung zwischen organischen Formen und den Formgebungstechnologien von B&B Italia her, um ein konsistentes und eindeutiges Ganzes zu schaffen. Als Teil eines Puzzles hat das Team von B&B Italia jede Form ergonomisch so gestaltet, dass sie eine einzige zusammenhängende Einheit bildet. Der Rückenlehneinsatz und die Sitzformen offenbaren ein empfindliches Gleichgewicht zwischen Polygonen und geschwungenen Formen, wo die Geometrie weich wird und Strenge mit Komfort verschmilzt. Die Rückenlehne hat eine runde Form, ist aber eigentlich ein unregelmäßiges Vieleck mit abgerundeten Kanten - ein erstaunliches und zugleich beruhigendes Detail. Die Polsterung der verschiedenen Elemente besteht aus Polyurethan mit unterschiedlicher Dichte, um den Körper behaglich zu umarmen und den am besten geeigneten Halt zu gewährleisten. Die Wahl wurde von der Beschaffenheit des Objekts diktiert - ein Sofa, das ohne Sitzkissen entworfen wurde. Das Polsterprogramm von Naviglio darunter ein neues Bouclé mit einheitlichem Untergrund und vielfarbigen Flammen, die an die Dynamik von Action Painting und impressionistischen Farbkombinationen erinnern. Ein subtiles malerisches Wechselspiel zwischen Licht und Schatten, das der Kollektion fünf Variationen des neuen Stoffes hinzufügt, bei denen die Farben Weiß, Grau, Schwarz und Tortora zusammenwirken. Die Rückseite der Rückenlehne weist einen durchgehenden Ton-in-Ton- oder kontrastierenden dekorativen Abschnitt auf, wodurch ein lineares Element entsteht, das die Formkontinuität weiter unterstreicht. Ergänzt wird das Produktionssortiment durch den vom Atelier Yabu Pushelberg entworfenen Servicetisch Naviglio mit einer transparenten Glasplatte, der in der Nähe des Sitzes positioniert werden kann. Die schlanke Vertikalachse aus bronzefarbenem Nickel wird von einem Sockel aus poliertem Marmor getragen, dessen Form von Flusstein inspiriert ist.

Technical information

Innenrahmen

Stahlrohre und -profile

Innenrahmen Füllung

kalt elastischer Polyurethanschaum Bayfit®, Futter aus Polyesterfaser

Armlehnenkissen (NA60_B)

viscoelastischer Polyurethan, Futter aus Polyesterfaser und Baumwolle, Gegengewicht aus Bleigeflecht

Füße

Material thermoplastisch

Platte (TNA40)

Glas

Traggestell (TNA40)

Stahl

Untergestell (TNA40)

Marmor (Polyesterausführung)

Bezug

Stoff (Dekoreinsatz aus Stoff Bellano)

Technical drawings

NA95C

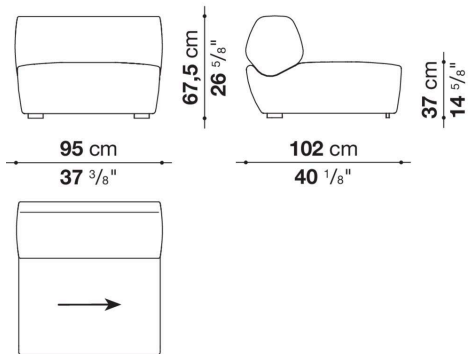

NA143C

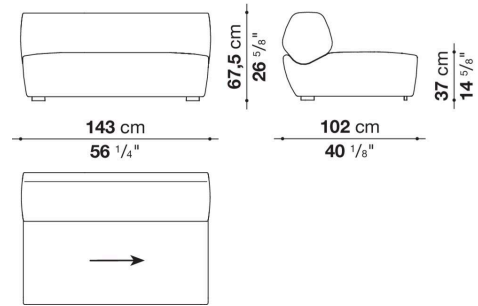

NA190C

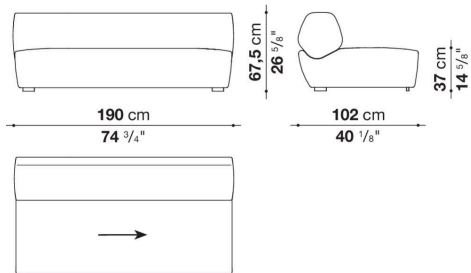

NA143TS

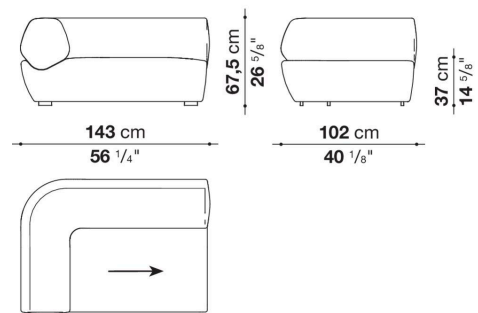

NA143TD

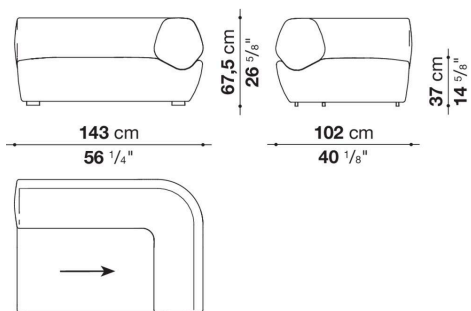

NA188TS

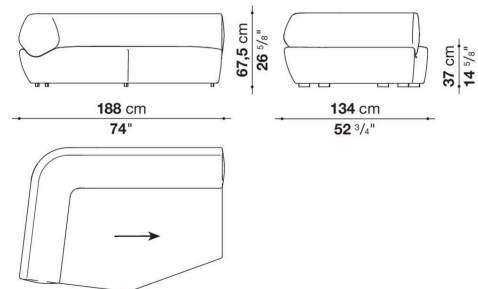

NA188TD

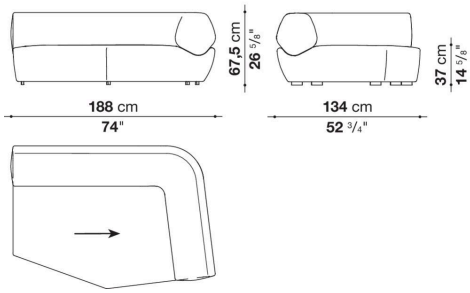

NA102AS

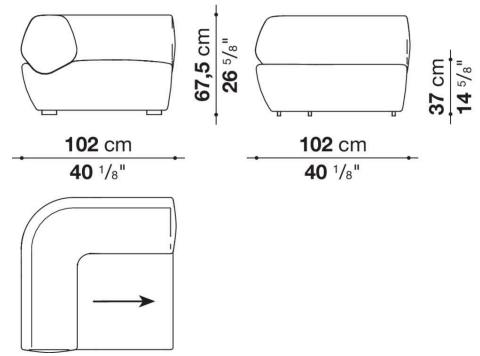

NA102AD

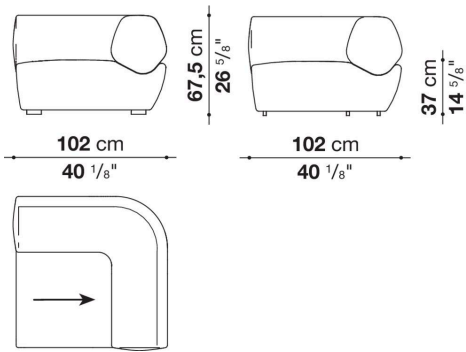

NA217A

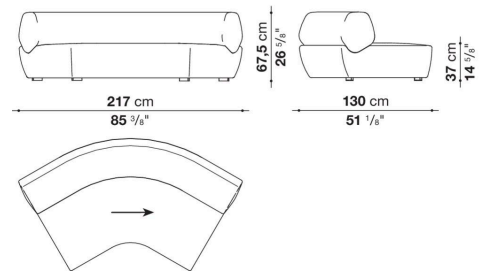

NA185LS

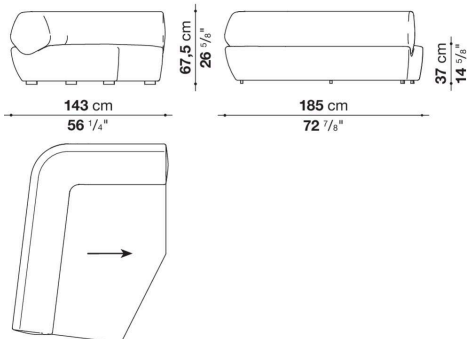

NA185LD

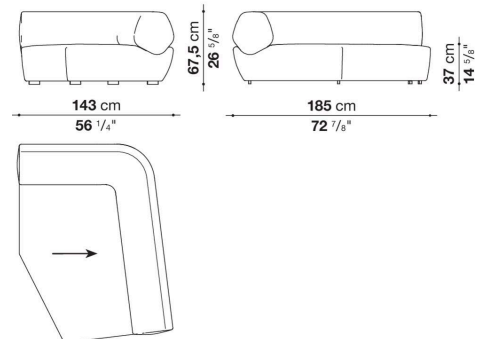

NA102PS

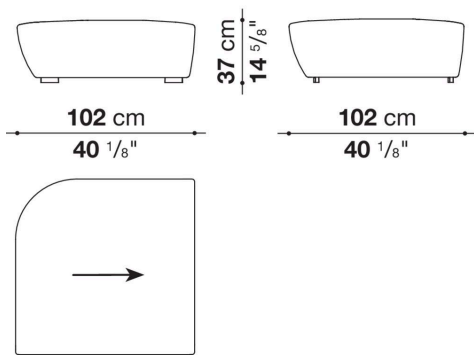

NA102PD

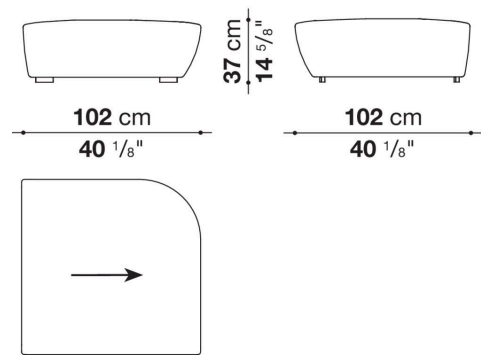

TNA40

