

# Posa

ARMCHAIRS

2008

David Chipperfield



## Description

---

Die nach einem Projekt von David Chipperfield realisierten Stühle Posa sind nach dem Marquis Von Posa benannt, dem idealistischen Helden des Theaterstücks Don Carlos von Friedrich Schiller. Schiller wurde in Marbach am Neckar in Deutschland geboren, dem Ort, wo David Chipperfield kürzlich das 2006 fertig gestellte Literaturmuseum der Moderne entworfen hat. Die Werke Chipperfields sind oft an einer besonderen architektonischen Erfahrung inspiriert und Posa bildet dabei keine Ausnahme. Posa stellt sich in folgenden Varianten vor: Sofa, Sessel und kleiner Sessel. Reine Linien für einen Stuhl ohne sichtbare Gestell, aus einem einzigen Material, Stoff oder Leder.

## Technical information

---

**Innenrahmen**

Stahlrohre und -profile

**Innenrahmen Füllung**

kalt elastischer Polyurethanschaum Bayfit®, Futter aus Polyesterfaser

**Untere Kante**

Aluminium

**Rollen (PO62W)**

Kunststoff

**Gleiter**

Material thermoplastisch

**Bezug**

Stoff oder Leder in begrenzten Kategorien

# Technical drawings

**PO62**

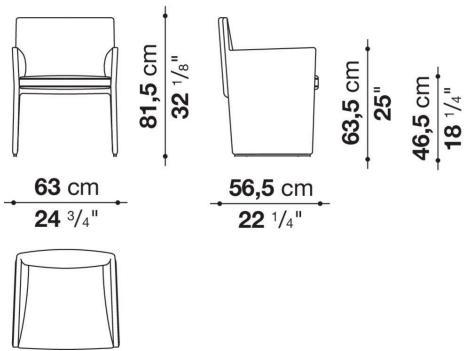

**PO62W**

