

Hollow

SOFAS

2006

Patricia Urquiola



Description

Das Projekt entstand aus einer Reihe modularer und kombinierbarer Paneele verschiedener Größen, die miteinander verbunden die Funktion von Rücken- und Armlehne erfüllen und mit weichen Sitz ausgestattet sind. Die innen gefütterten und bezogenen Paneele werden durch die Beine fixiert und gestützt und verfügen über eine konkave Außenfläche aus Plastik. Dadurch sind die Einzelteile auf sichtbare Weise beweglich und vermitteln eine größere Leichtigkeit. In der Originaltypologie dieses Systems sind ein Sessel und ein kleines Sofa mit zwei Sitz in zwei unterschiedlichen Größen sowie ein kleines Sofa mit drei Sitz in zwei Größen vorgesehen.

Technical information

Innenrahmen

Stahlrohre und -profile

Innenrahmen Füllung

kalt elastischer Polyurethanschaum Bayfit®, Futter aus Polyesterfaser

Schale

Kunststoff oder Kunststoff und Leder

Füße und Verbindungselemente

Stahl

Gleiter

Material thermoplastisch

Bezug

Stoff oder Leder in begrenzten Kategorien

Technical drawings

HO136

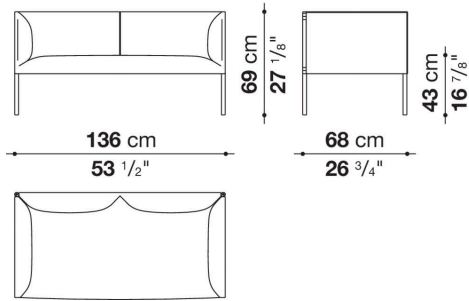

HO154

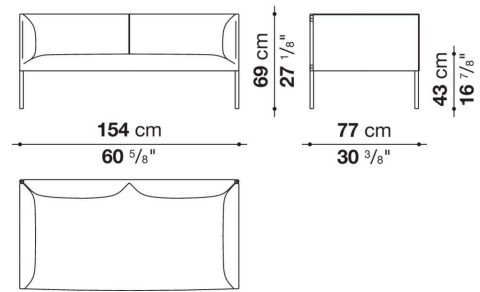

HO202

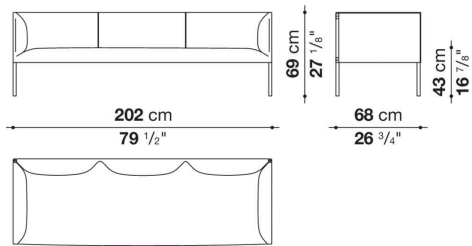

HO230

